

-Beschlussvorlage-

Amt, Sachbearbeiter, Geschäftszeichen:

Bauamt, Wencke Heß

Tagesordnungspunkt:

Auftragsvergabe an die Netze BW im Ortsteil Bleibach-Kregelbach, Mitverlegung der Straßenbeleuchtung im Zuge der Neuverkabelung Ortsnetz Kregelbach

Datum	Gremium	Zuständigkeit	Öffentlichkeitsstatus
26.03.2024	Gemeinderat	Beschlussfassung	öffentlich

Sachverhalt:

Die ENBW erneuert die Ortsnetzleitung Am Kregelbach und bietet uns in diesem Zuge an, die Straßenbeleuchtungsleitung von oberirdisch in die Straße unterirdisch mitzuverlegen.

Da ohnehin Bauarbeiten in der Straße stattfinden, hält es die Verwaltung für sinnvoll, die Kabel für die Straßenbeleuchtung gleich mit in die Straße zu verlegen um diese nicht zu einem späteren Zeitpunkt erneut aufreißen zu müssen.

Die Kosten für diese Maßnahme belaufen sich auf insgesamt 19.600,88 € netto.

Beschlussvorschlag:

Der Gemeinderat der Gemeinde Gutach im Breisgau erteilt den Auftrag in Höhe von 19.600,88 € netto (23.325,05€ brutto) an die Netze BW für die Verlegung der Straßenbeleuchtungsleitung.

Finanzielle Auswirkungen:

Die Kosten konnten im HH 2024 bei der Planung nicht berücksichtigt werden, da die Maßnahme erst im Januar bekannt wurde. Nach Rücksprache mit dem Rechnungsamt können die HH-Mittel für diese Maßnahme aus dem HH 2024 dennoch bereitgestellt werden.

Ökologische Auswirkungen:

./.



Netze BW GmbH, Region Baden
Herbolzheimer Straße 36, 79365 Rheinhausen

Gemeinde Gutach im Breisgau
Dorfstr. 33
79261 Gutach im Breisgau

Angebot	200060188
Datum	28.02.2024
Kundennummer	70028746
gültig bis	13.04.2024
Bearbeiter	Marvin Enghauser
Telefon	07643/808-126
Telefax	0721/91420314
E-Mail	m.enghauser@netze-bw.de

Bleibach Kregelbach, Mitverlegung Straßenbeleuchtung

Sehr geehrte Damen und Herren,

vielen Dank für Ihre Anfrage.

Die Erweiterung der Straßenbeleuchtung in Bleibach, bieten wir Ihnen wie folgt freibleibend an:

Nr.	Bezeichnung	Wert in EUR	Wert in EUR
1	Bleibach Kregelbach		19.600,88
11	Mitverlegung der Straßenbeleuchtung Die kalkulierten Mengen und Massen entnehmen Sie bitte der beiliegenden Kalkulation Nr. 4000684099.	19.600,88	

Zahlungsbedingungen: innerhalb von 14 Tagen ohne Abzug

Ergänzend gelten die Allgemeinen Liefer- und Leistungsbedingungen der Netze BW GmbH (AGB), siehe www.netze-bw.de/agb
Unsere Datenschutzhinweise sowie die Hinweise zum Widerspruchsrecht finden Sie im Internet unter www.netze-bw.de/datenschutz
Sollten Sie keinen Internetzugang haben, senden wir Ihnen die Datenschutzhinweise auf Anforderung gerne in Papierform zu.

Netze BW GmbH Herbolzheimer Straße 36 · 79365 Rheinhausen
Telefon: +49 7643 808-0

Sitz und Registergericht Stuttgart · HRB 747734 Geschäftsführung: Dr. Christoph Müller (Vorsitzender) · Dr. Martin Konermann · Bodo Moray · Steffen Ringwald Aufsichtsratsvorsitzender: Dirk Güsewell

**Gemeinde Gutach im Breisgau**
79261 Gutach im BreisgauBeleg-Nr./Datum
200060188 / 28.02.2024
Seite 2

Summe Positionen				19.600,88
Nettopreis		EUR		19.600,88
Umsatzsteuer	19,00	%	19.600,88	3.724,17
Endbetrag				23.325,05

Aufgrund der aktuellen Situation bei Baumaßnahmen im Infrastrukturmarkt steigen Lieferzeiten und Preise unvorhersehbar/unkalkulierbar.

Deshalb bieten wir Ihnen gerne die Möglichkeit zeitlich befristeter Angebote auf Basis konkreter und standortbezogener Einzelanfragen an.

Wir behalten uns eine Anpassung der Preise und Lieferzeiten nach Ablauf der Gültigkeit des Angebots vor.

Die Abrechnung erfolgt nach tatsächlichem Aufwand.

Der Ausführungstermin wird gemeinsam festgelegt.

Die möglichen Standorte werden vor Ausführung mit Ihnen besprochen und final durch Sie festgelegt.

Wir hoffen Ihnen ein interessantes Angebot unterbreitet zu haben und freuen uns auf Ihren Auftrag.

Mit freundlichen Grüßen

i.A. Marvin Enghauser

Anlagen:
Auftragserteilung
Mengengerüst
Projektplan

Zahlungsbedingungen: innerhalb von 14 Tagen ohne Abzug

Ergänzend gelten die Allgemeinen Liefer- und Leistungsbedingungen der Netze BW GmbH (AGB), siehe www.netze-bw.de/agb
Unsere Datenschutzhinweise sowie die Hinweise zum Widerspruchsrecht finden Sie im Internet unter www.netze-bw.de/datenschutz
Sollten Sie keinen Internetzugang haben, senden wir Ihnen die Datenschutzhinweise auf Anforderung gerne in Papierform zu.

Netze BW GmbH Herbolzheimer Straße 36 · 79365 Rheinhausen
Telefon: +49 7643 808-0

Sitz und Registergericht Stuttgart · HRB 747734 Geschäftsführung: Dr. Christoph Müller (Vorsitzender) · Dr. Martin Konermann · Bodo Moray · Steffen Ringwald Aufsichtsratsvorsitzender: Dirk Güsewell

Anlage zum Angebot

Baumaßnahme: BLEIB Am Kregelbach ON-Verkabelung
 Planungsauftrag: 4000684099

Zwischensumme Kabelmontage MS/NS	65,27 €
Zwischensumme Tiefbau	12.595,24 €
Zwischensumme Verlegung	1.520,64 €
Zwischensumme Material	2.804,85 €

Kostenzusammenstellung

Leistungsnummer	Beschreibung	Menge	ME	
Kabelmontage MS/NS				
L05020401	NS-EM spgfest mont, auf Kunst bis 150mm ²	1	ST	
L05910307	STB - Kabel anschließen	1	ST	
Zwischensumme Kabelmontage MS/NS				65,27 €
Tiefbau				
L34010105	Asphalt geb. Schichten ausbr/fräsen	6,12	M3	
L34010301	Graben / Grube ausheben b 0,60 m Tiefe	0,624	M3	
L34010302	Graben / Grube ausheben b 0,80 m Tiefe	24,81	M3	
L34020101	Aushub/Ersatzfüllmat einbauen u verdicht	25,434	M3	
L34020203	AsphTrag/Binder bis 0/32 einbau, v Hand	4,59	M3	
L34020318	AsphDeckschicht einb, jed Dicke, v Hand	38,25	M2	
L34050103	Zuschlag Abschr je qm unbefest Oberfl	1,5	M2	
L34200101	Erd/Beton/mineral Aushub recycel/entsorg	25,434	M3	
L34200102	Bituminös gebundenes Mat recycel/entsorg	6,12	M3	
L34250101	Asphaltgebundene Tragschicht AC T lief	4,59	M3	
L34250102	Asphgeb Deckschicht/Asphaltbeton AC lief	1,53	M3	
L34250301	Mineraltragschicht (0/32 b 0/56) liefern	11,137	M3	
L34250302	Sand liefern	5,95	M3	
L34250402	Ersatzfüllmat, verdichtungsfähig, lief	8,347	M3	
Zwischensumme Tiefbau				12.595,24 €
Verlegung				
L34030101	Kabel bis 1 kg / m legen	396	M	
Zwischensumme Verlegung				1.520,64 €
Material				
70000200	Kabel NYY-J 4x10 RE 1kV	396	M	
70000304	Schrumpfmuffe spannungsfest 4x6-25	1	ST	
Zwischensumme Material				2.804,85 €

Projektierung und Bauleitung	1.861,00 €
Zwischensumme netto	18.847,00 €
Vermessung und Dokumentation 4,00 %	753,88 €
Gesamtsumme netto	19.600,88 €

Auftragserteilung

Netze BW GmbH
Region Baden
Herbolzheimer Straße 36
79365 Rheinhausen

Angebot 200060188

Datum 28.02.2024

Bearbeiter Marvin Enghauser

Telefon 07643/808-126

Telefax 0721/91420314

E-Mail m.enghauser@netze-bw.de

Gemeinde Gutach im Breisgau
Dorfstr. 33
79261 Gutach im Breisgau

Projektbezeichnung: Bleibach Kregelbach, Mitverlegung Straßenbeleuchtung

Sehr geehrte Damen und Herren,

hiermit beauftragen wir die Netze BW GmbH, den im oben genannten Angebot beschriebenen Leistungsumfang zum vereinbarten Angebotspreis von

Netto **19.600,88** EUR

zzgl. der gesetzlichen Umsatzsteuer und zu den im Angebot vereinbarten Konditionen und Zahlungsbedingungen, durchzuführen.

Ergänzend gelten die Allgemeinen Liefer- und Leistungsbedingungen der Netze BW GmbH (AGB), siehe www.netze-bw.de/agb

Ort, Datum:

Unterschrift / Firmenstempel:

ggf. abweichende Rechnungsanschrift bitte hier vermerken.

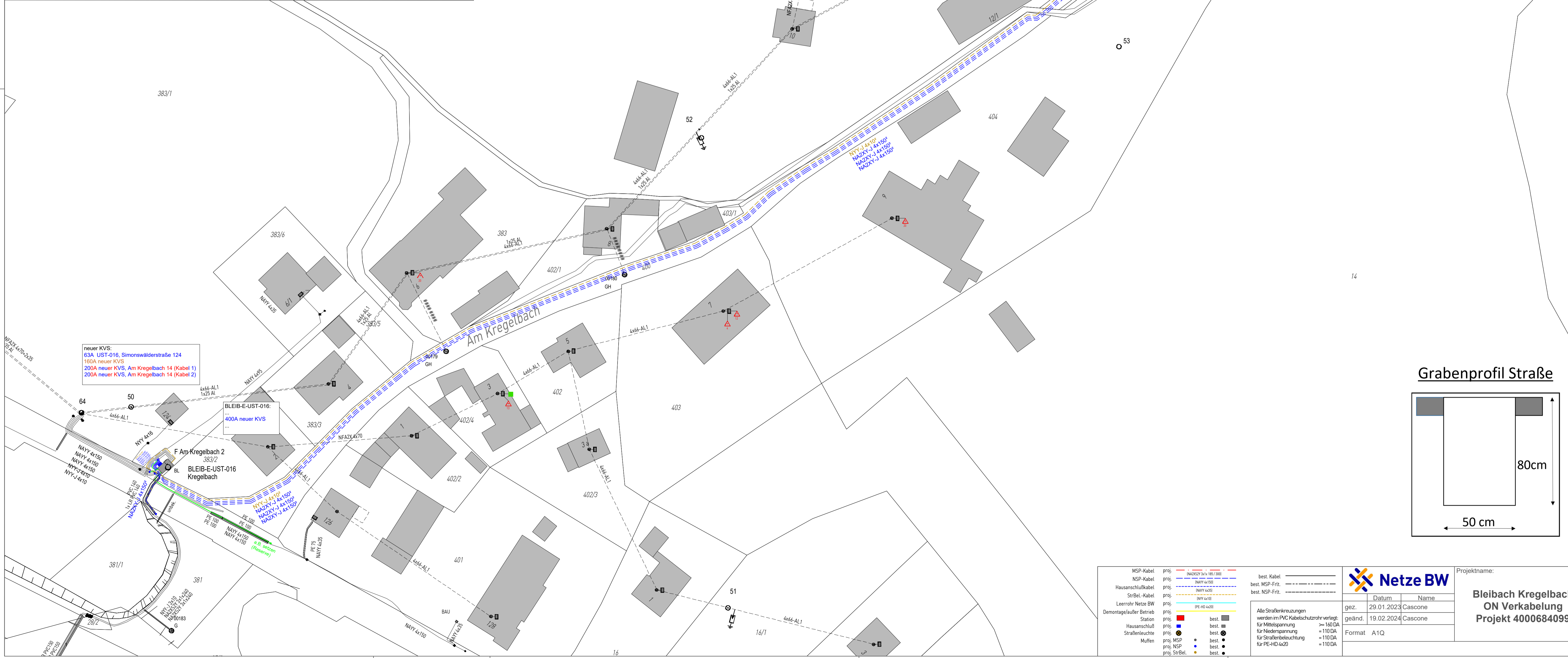
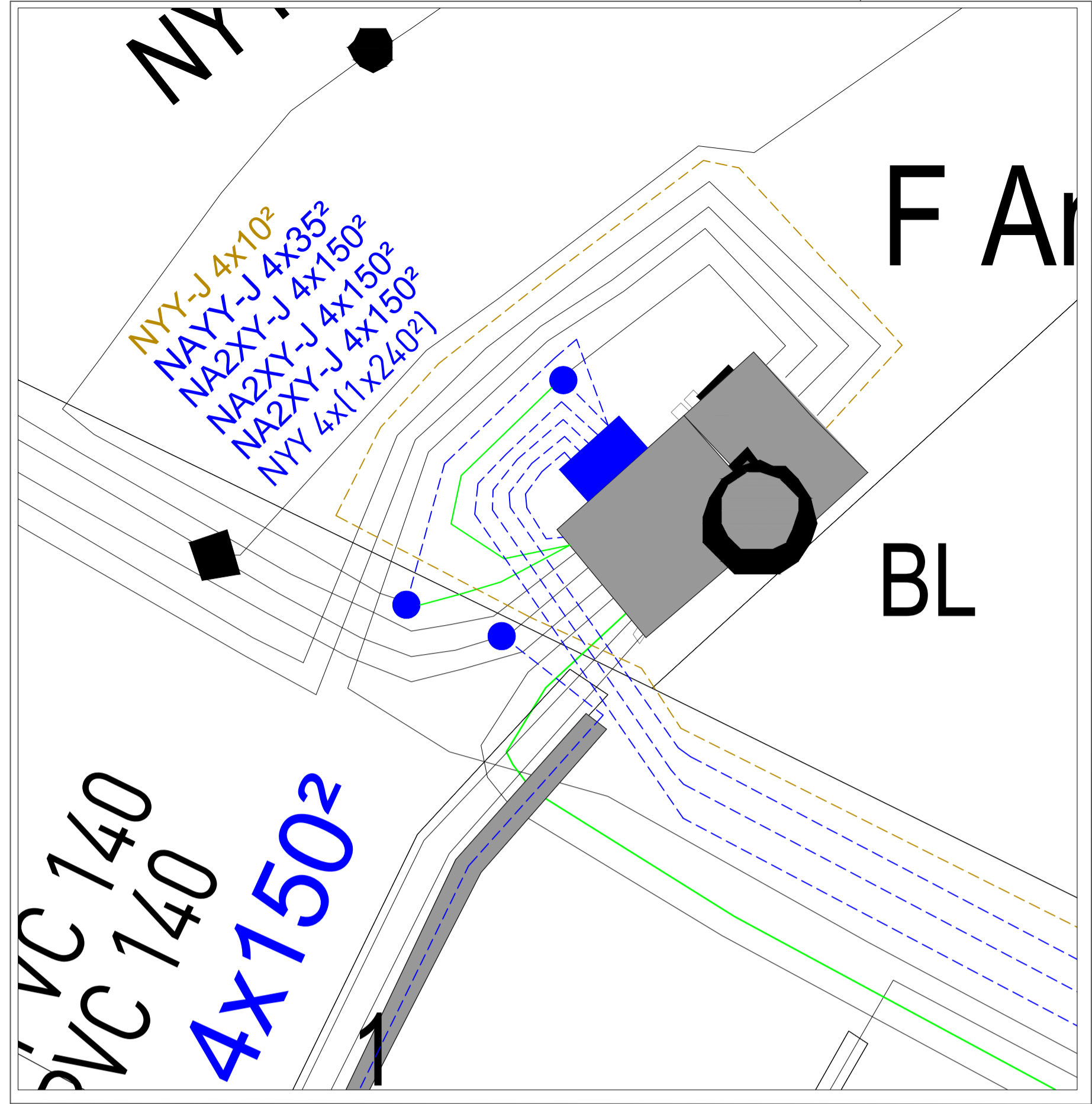

neuer KVS:
 Messer neuer KVS, UST-016 (Kabel 2)
 Messer neuer KVS, UST-016 (Kabel 1)
 offen neuer KVS, UST-016
 160A Am Kregelbach 11, Am Kregelbach 14
 160A Am Kregelbach 12, UST-016

neuer KVS:
 63A UST-016, Simonswälderstraße 124
 160A neuer KVS
 200A neuer KVS, Am Kregelbach 14 (Kabel 1)
 200A neuer KVS, Am Kregelbach 14 (Kabel 2)

BLEIB-E-UST-016:
 400A neuer KVS

Grabenprofil Straße

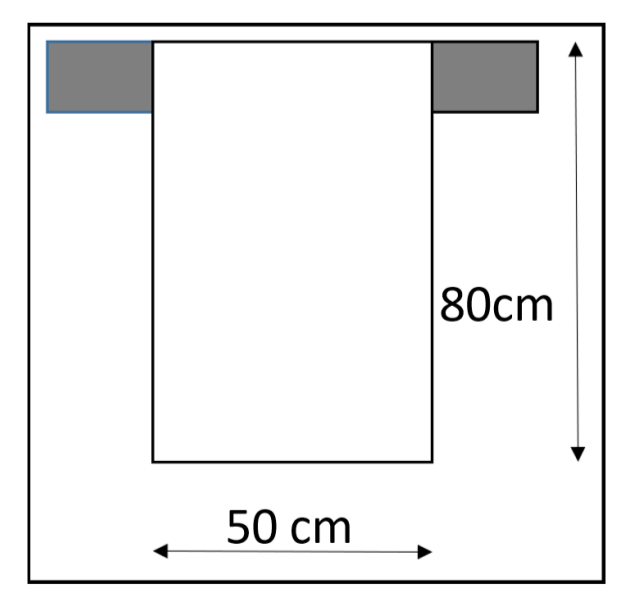

MSP-Kabel	proj. NA202Y-3x1x187/200	best. Kabel
NSP-Kabel	proj. NA1Y-4x101	best. MSP-Frit.
Hausanschlusskabel	proj. NA1Y-4x20	best. NSP-Frit.
StrBel-Kabel	proj. NYX-4x101	
Leerrohr Netze BW	proj. IPE-HD-4x20	
Demontage/außer Betrieb	proj.	best.
Station	proj.	best.
Hausanschluss	proj.	best.
Straßenleuchte	proj. MSP	best.
Muffen	proj. NSP	best.
	proj. StrBel	best.

Alle Straßenkreuzungen werden im PVC-Kabelschutzrohr verlegt:
 für Mittelspannung >= 160 DA = 110 DA
 für Niederspannung = 110 DA
 für Straßenbeleuchtung = 110 DA
 für PE-HD-4x20 = 110 DA

Netze BW			Projektname:
gez.	Datum	Name	Bleibach Kregelbach ON Verkabelung Projekt 400684099
	29.01.2023	Cascone	
gebänd.	19.02.2024	Cascone	
Format A1Q			